

3月1日金～7日木

春の全国火災予防運動週間



問い合わせ 予防課 ☎254-0356 FAX256-7755

平成30年度 全国統一防火標語

忘れてない？ サイフにスマホに火の確認

3月1日(金)から消防記念日の7日(木)までの1週間は、「春季全国火災予防運動」の実施期間です。一人一人が、普段の生活の中で防火に対する意識を高め、火災予防対策を行うことが火災の被害を減らすことにつながります。対策の一つとして住宅火災での逃げ遅れを防ぐために、住宅用火災警報器を寝室などに設置し、維持管理しましょう。

・・・万が一に備え住宅用火災警報器を設置・維持管理しましょう・・・

住宅用火災警報器の取り付け場所



家のどこに取り付けばいいの？

設置義務

1階以外に寝室がある場合は、階段にも取り付けましょう。
(煙式を設置)

設置義務

住宅内の寝室にあたる部屋に取り付けましょう。
(煙式を設置)

設置推奨

義務はありませんが台所に設置することが望ましいです。
(熱式が望ましい)

設置推奨

他の居室でも連動して鳴る連動型住宅用火災警報器がおすすめです。

住宅用火災警報器は、ひもを引っ張ったり、ボタンを押したりして定期的に点検しましょう。多くの住宅用火災警報器の寿命は電池・センサー共におおむね10年です。不具合があった場合はすぐに取り替えましょう。



住宅用火災警報器

・・・住宅用火災警報器は部屋のどこに付けばいいの？・・・

【天井に設置する場合】

壁から60cm以上離す。

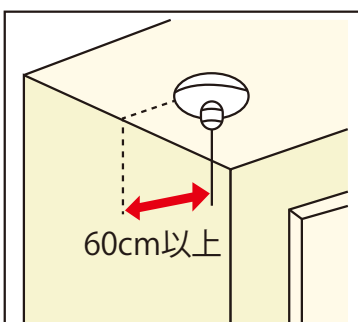

【壁に設置する場合】

天井から15cm～50cmの間に設置する。

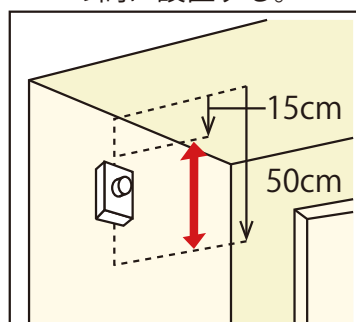

【近くにエアコンがある場合】

150cm以上離す。

